



AIR EXPRESS

AVANTAGES

- Économie d'énergie : récupération sur air extrait avec un rendement supérieur à 90 %.
- Confort : l'air entrant est filtré et préchauffé.
- Facilité d'installation : conçu pour tous types d'installation (au sol, en faux plafond, au mur).
- Facilité d'entretien : l'accès aux filtres peut se faire en façade (pose murale ou au sol) ou à l'arrière de l'appareil (pose en faux plafond) sans démonter d'autres pièces.

APPLICATION / UTILISATION

- Ventilation double flux avec récupération d'énergie haut rendement.
- Logements individuels, du T1 au T7.

Unité conforme aux exigences UE 1253 / 2014.

CONSTRUCTION / COMPOSITION

- **Structure :**
 - Ensemble monobloc.
 - Enveloppe en tôle d'acier galvanisé.
 - Isolation 25 mm polystyrène.
- **Échangeur :**
 - Échangeur contre-flux.
 - Efficacité > 90 %.
 - By-pass intégré.
- **Filtration (filtres fournis) :**
 - Filtre à pollens sur air neuf et air extrait.
 - ISO grossier 90 % (G4) sur air extrait.
 - ISO ePM10 50 % (M5) sur air neuf.
 - Boîtier de contrôle de changement des filtres.
 - Timer.
- **Diamètre de raccordement :**
 - Raccordements / Insufflation :
 - 1 piquage d'insufflation Ø 125 mm.
 - 1 piquage de prise d'air neuf Ø 125 mm.
 - Raccordements / Extraction :
 - 1 piquage cuisine Ø 125 mm.
 - 4 piquages sanitaires Ø 80 mm autorégulés 15 / 30 m³/h.
 - 1 piquage de rejet Ø 125 mm.
- **Groupe mono ventilateur :**
 - 3 vitesses.
 - Alimentation monophasée : 230 V - 50 Hz.
 - Commutateur 2 vitesses inclus.

DESCRIPTIF TECHNIQUE

- **Encombrement / réservation**
 - Poids : 35 kg

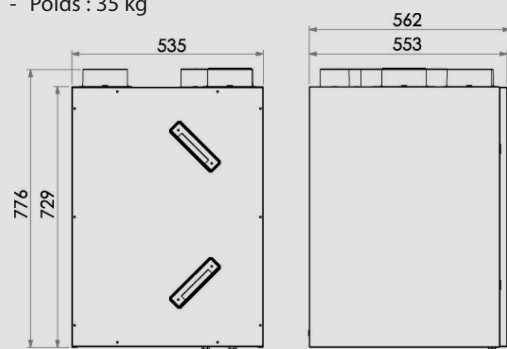

DFX® 90

Caisson double flux rendement 90 %

ÉCHANGEUR	MOTEUR	APPLICATION	FILTRATION	INSTALLATION
Contre-flux	Standard	T1 à T7	Filtres à pollens	Combles

Espace Pro

Commandez en ligne sur
www.espacepro.france-air.com



COURBE DE SÉLECTION

- Courbe aéraulique, débit, pression, consommation

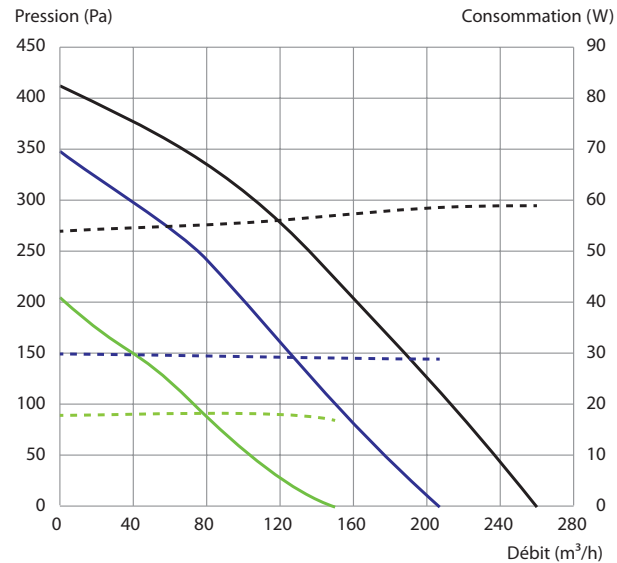

Débit :

— Petite vitesse — Moyenne vitesse — Grande vitesse

Consommation :

- - - Petite vitesse - - - Moyenne vitesse - - - Grande vitesse

INSTALLATION / FIXATION

- Le DFX® 90 peut être monté sur une paroi verticale pouvant supporter le poids de l'appareil (35 kg). La hauteur d'installation du DFX® 90 dépend de son environnement mais devra permettre, dans tous les cas, une évacuation efficace des condensats.
- Prévoir une légère pente pour l'écoulement des condensats.

ENTRETIEN

- Vérification de l'état général, nettoyage, dépoussiérage de l'échangeur.
- Changement des filtres.

ACCESSOIRES

- Caisson de distribution CDR ou CR p. 540
- Filtres de remplacement